

V900

VÁLVULAS MANUALES

HAND VALVES

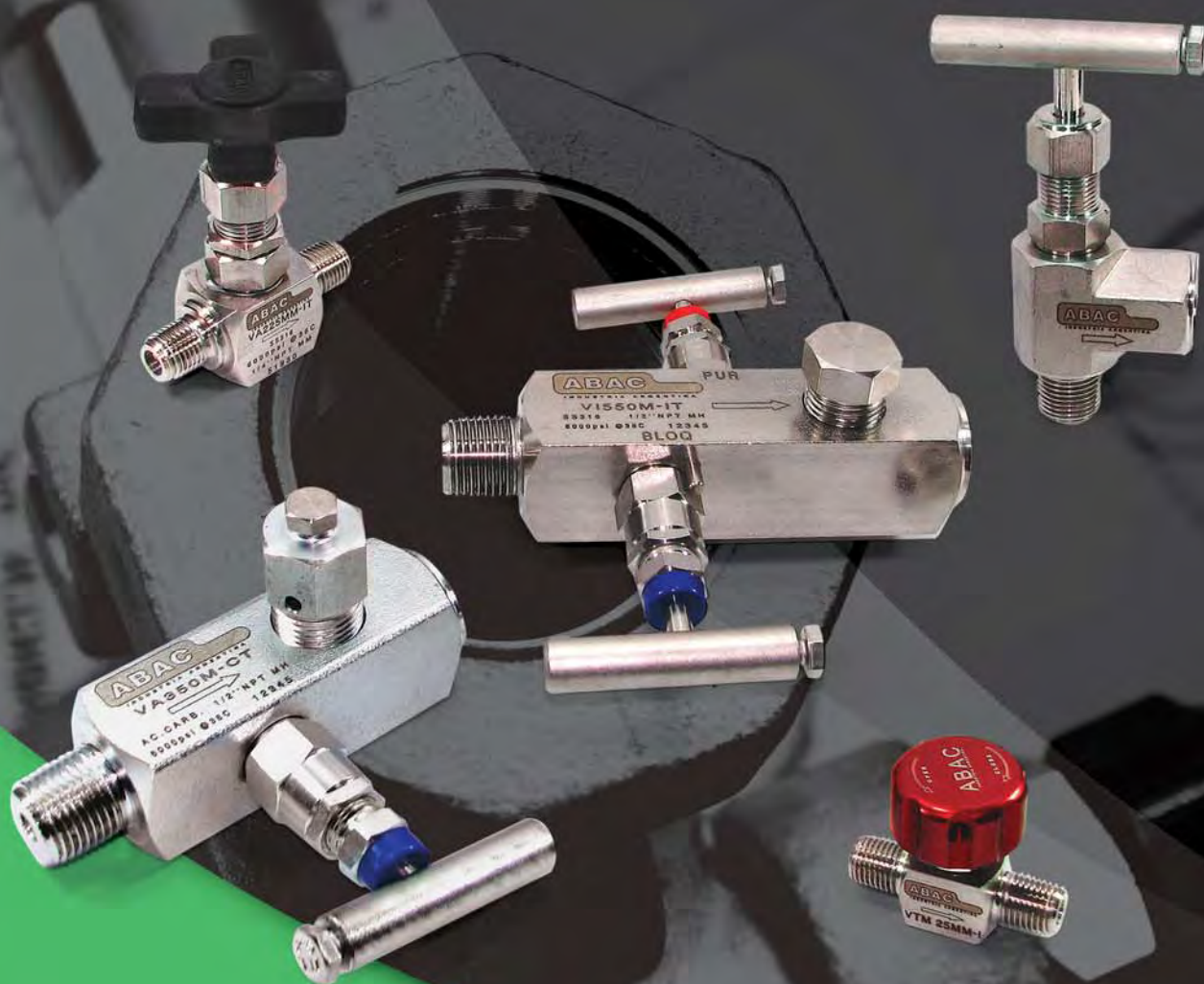

ABAC SRL

www.abac.com.ar

Soluciones confiables para aplicaciones de alta exigencia
Reliable solutions for high requirement applications

Contenido

	pág.
INTRODUCCION	
Información general	2
Cálculo de caudal	2
Diseño de bonetes	3
VALVULAS DE BLOQUEO Y REGULACION	
VA1 Válvulas aguja de bloqueo	4
VA2 Válvulas aguja bonete roscado	6
VF2 Válvulas aguja bonete integral.....	8
VTM Válvula toma-muestras	10
VALVULAS PARA MANOMETROS	
VM1 Válvulas con venteo para manómetros	11
VA3 Válvulas de bloqueo con salidas múltiples	12
VI5 Válvula integral de bloqueo y purga	14

Introducción

Información General

Las válvulas manuales ABAC se emplean en instrumentación y pequeñas líneas de proceso. A través de sus distintas configuraciones cubren un amplio campo de aplicaciones.

Principales características de las válvulas ABAC:

- Vástagos de acero inoxidable, con rosca laminada para una mayor resistencia
- 100 % probadas en fabrica: cuerpo, cierre y empaquetadura
- Total trazabilidad de los materiales. Con numero de partida grabado indeleble
- Aptitud para uso oxígeno, a pedido
- Materiales según NACE MR-01-75, disponible a pedido
- Presiones admisibles hasta 690 bar / 10.000 PSI (*)

(*) para presiones mayores , consulte el catalogo H200 o recurra a nuestro Dpto Técnico

Limitaciones:

Las válvulas de acero inoxidable con bonete de rosca húmeda y obturador standard no son aconsejadas para su uso en vapor o gases secos .Para estos casos se recomienda seleccionar obturador tipo **V1** o **V4** (ver pag. 3).

Cálculo del caudal

El **factor CV** de una válvula es un coeficiente que expresa el caudal, en galones por minuto de agua a 15°C, que pasa por dicha válvula cuando a través de ella existe una caída de presión de 1 psi.

Conocido el caudal que debe circular por una válvula, se puede determinar el CV requerido y así seleccionar la válvula adecuada. O bien, dada una válvula disponible, y conocido su CV, se puede calcular el caudal que circulará por ella.

Para realizar estos cálculos se emplean las siguientes fórmulas:

Para líquidos:

$$Q = 14,42 \text{ CV} \sqrt{\frac{\Delta P}{\text{Del}}}$$

donde:

Q: Caudal en L/min para líquidos y en Normal L/min para gases

ΔP: Diferencia entre presión de entrada y salida, en bar

P1: Presión a la entrada de la válvula, en bar

P2: Presión a la salida de la válvula, en bar

Del: Densidad específica relativa al agua(@ 15° C y 1 bar)

Deg: Densidad específica relativa al aire (@ 21° C y 1 bar)

T: Temperatura en °K. (°K = 273 + °C)

Para gases:

Si $P_1 \geq 2 P_2$

$$Q = 3273 \text{ CV} P_1 \sqrt{\frac{1}{\text{Deg T}}}$$

Si $P_1 < 2 P_2$

$$Q = 6950 \text{ CV} P_1 \left(1 - \frac{2 \Delta P}{3 P_1}\right) \sqrt{\frac{\Delta P}{P_1 \text{ Deg T}}}$$

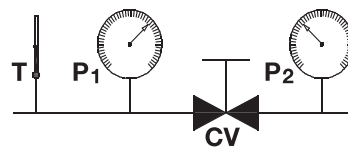

Diseño de bonetes

- Bonetes roscados, sin arandelas de sello
- Vástagos de acero inoxidable en todos los modelos
- Vástagos con contra cierre, que evita el riesgo de expulsión y aísla la empaquetadura de la presión de proceso
- Rosca del vástago laminada y lubricada para prevenir engrane y reducir torque de operación

TIPOS:

BONETE ROSCA HUMEDA

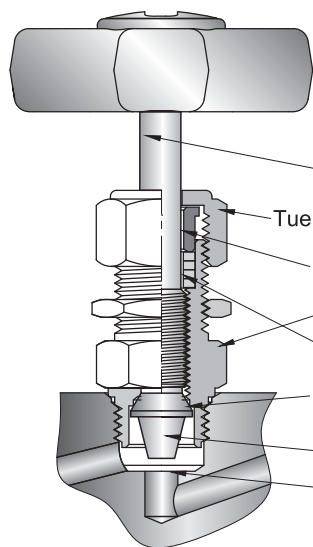

Sistema cierre 6.000 psi

BONETE ROSCA SECA

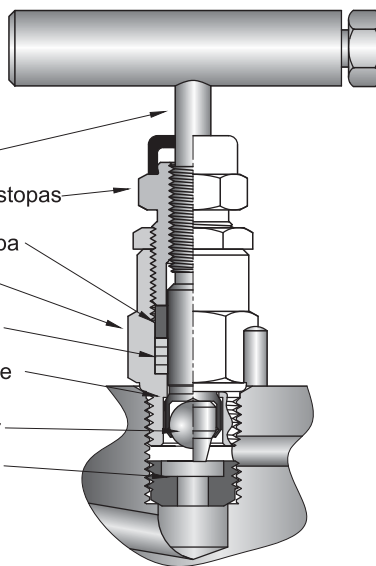

BONETE ROSCA HUMEDA 690 bar - 10.000 psi

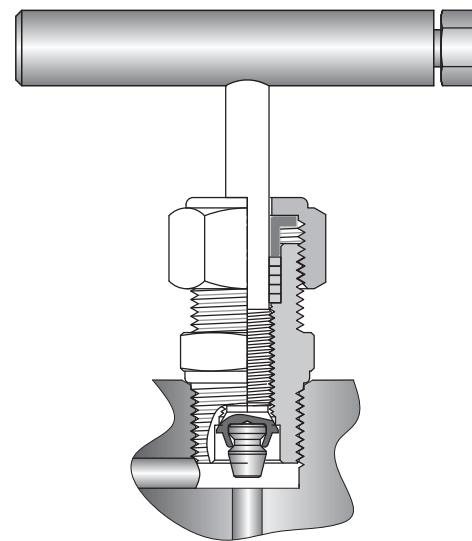

Sistema cierre 10.000 psi

BONETE ROSCA HÚMEDA:

- Reempaquetable bajo presión.
- Distintos tipos de obturador.
 - Integral con el vástago, para aplicaciones standard.
 - Tipo **V1**. Duro, no rotante. Recomendado para gases secos, vapor o cuando se busca mayor vida útil.
 - Tipo **V4**. Punta blanda. Recomendado para un cierre estanco con menor torque.

BONETE ROSCA SECA:

- Empaquetadura debajo de la rosca del vástago que mantiene a esta aislada del fluido del proceso. Ajustable en servicio.
- Protector plástico para retener lubricante y prevenir ingreso de contaminantes.
- Obturador no rotante.

BONETE 690 bar (10.000 psi):

- Rosca de alojamiento reforzada.
- Vástago punta dura no-rotante que asegura larga vida útil aun en condiciones extremas.
- Disponibles en algunas versiones de válvulas.



Obturador Integral



Obturador No Rotante (V1)



Obturador Blando (V4)

Precaución: Todos los datos técnicos de esta publicación son los vigentes al momento de su emisión y **ABAC** se reserva el derecho de modificarlos sin previo aviso.

Los mismos proveen opciones sobre productos y/o sistemas para dar mayor información a usuarios que tengan experiencia técnica. Debido a la variedad de condiciones operativas y aplicaciones de estos productos, será responsabilidad del diseñador y/o del usuario el seleccionar los modelos adecuados para su aplicación específica, así como asegurar un correcto procedimiento de montaje, operación y mantenimiento

VA1 Válvulas aguja de bloqueo

Robustas válvulas de bloqueo de aplicación general en instrumentación y pequeñas líneas de proceso, combinan la estanqueidad de su configuración aguja con una gran capacidad de pasaje.

Características

- Bonete roscado, sin arandela de sello.
- Vástago con contracierre que evita el riesgo de expulsión.
- Manivela recta, para una operación más cómoda.
- Disponible en acero carbono y en inox. AISI 316.
- Diseñadas para operación ON/OFF.

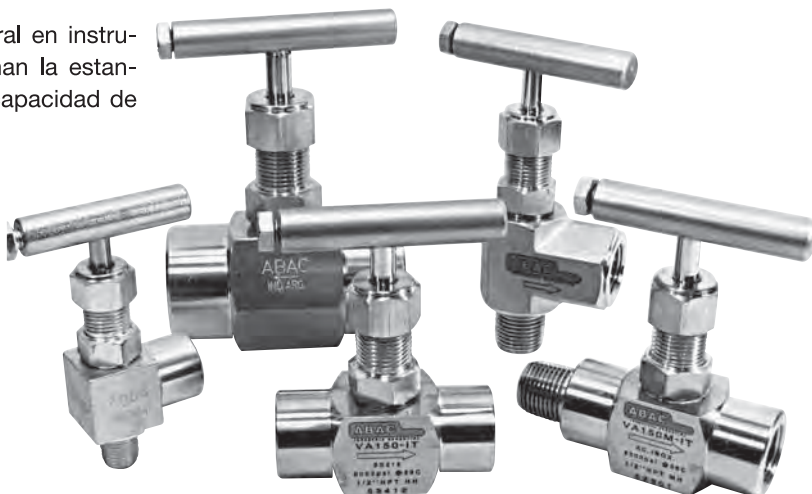

Especificaciones técnicas

Presión máx. de serv. @ 21°C :	Standard	420 bar
	Opcional	690 bar

Capacidad de pasaje:

Temperaturas máximas :	Empaq. PTFE	260 °C
	Empaq. Grafoil	500 °C
	Obturador V4	140 °C

Orificio [mm]	Máximo coef. cv
5	0.45
8	1.20
11	2.20

Materiales standard (*)

Versión	Cuerpo & bte.	Vástago	Asiento	Empaquetadura
Ac. Carbono	Ac. Carbono	AISI 420	integral	PTFE/Grafoil
Ac. Inoxidable	AISI 316	AISI 316	integral	PTFE/Grafoil

(*)Otros materiales a pedido

Información para ordenar

VA1 75 C G -

Modelo	
Conexiones (ver tabla de dimensiones)	
Opción configuración ángulo Intercala letra A	
	Opcionales
	HS: presión máx. 690 bar
	PC: apta para precintar
	OX: apta uso oxígeno
	SG: apta gas agrio
	V1: obturador no rotante
	V4: obturador blando
	Empaquetadura
	T: PTFE
	G: Grafoil
	Material
	C: Acero carbono
	I: Acero inoxidable

Dimensiones para el montaje

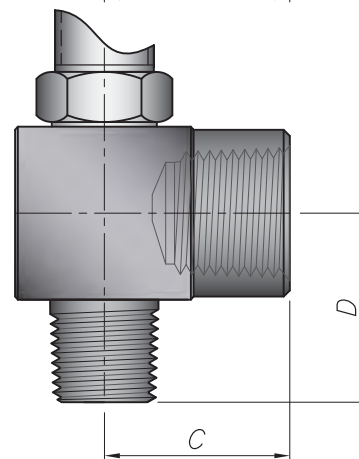
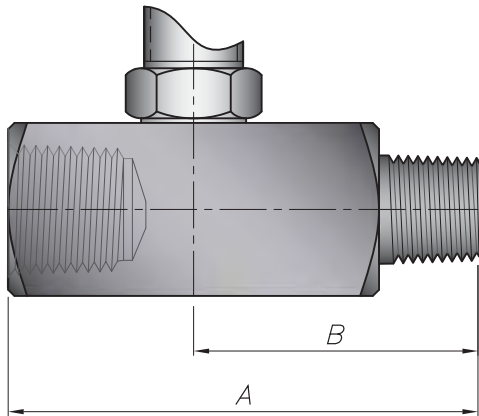
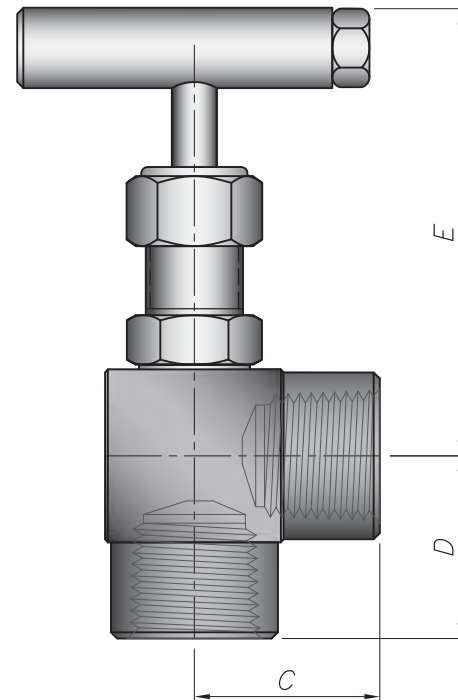
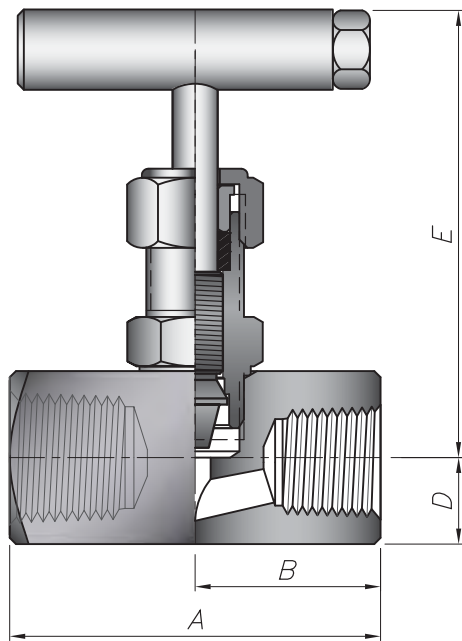

Conexiones		Modelo	P máx.		Orificio [mm]	Dimensiones [mm]						
Entrada	Salida		Bar	Psi		A	B	C	Recta		Angulo	
										D	E abierta	D
1/4 H	1/4 H	VA125	414	6000	5	60	30	32	13	72	32	71
1/4 M	1/4 H	VA125M	414	6000	5	78	48	32	13	72	32	71
1/4 H	1/4 H	VA125 -HS	690	10000	5	68	34	-	16	72	-	-
1/4 M	1/4 H	VA125M -HS	690	10000	5	92	58	39	16	72	34	79
3/8 H	3/8 H	VA138	414	6000	5	60	30	32	14	73	32	71
3/8 M	3/8 H	VA138M	414	6000	5	77	46	32	14	73	32	71
3/8 H	3/8 H	VA138 -HS	690	10000	5	85	49	-	19	75	-	-
3/8 M	3/8 H	VA138M -HS	690	10000	5	95	55	32	19	75	34	79
1/2 H	1/2 H	VA150	414	6000	8	74	37	41	16	88	39	92
1/2 M	1/2 H	VA150M	414	6000	8	93	58	41	16	88	39	92
1/2 H	1/2 H	VA150 -HS	690	10000	5	72	36	-	19	75	-	-
1/2 M	1/2 H	VA150M -HS	690	10000	5	95	59	39	19	75	45	84
3/4 H	3/4 H	VA175	414	6000	11	95	47	43	26	123	45	122
3/4 M	3/4 H	VA175M	414	6000	11	115	67	43	26	123	45	122

VA2 Válvulas aguja bonete roscado

La línea **VA2** está constituida por válvulas aguja con cuerpo de barra o forjado, y bonete roscado, con contracierre. Cumplen con requerimientos tanto de bloqueo como de regulación. Se emplean en líneas de muestreo, sistemas hidráulicos y neumáticos, bancos de prueba, tableros, manifolds, aplicaciones en laboratorios, etc.

Características

- Bonete roscado, sin arandelas de sello.
- Vástagos de bloqueo y de regulación. Con contracierre.
- Distintos materiales y empaquetaduras.
- Disposición recta o en ángulo.
- Conexiones roscadas y a doble virola.
- Tuerca pasachapa que permite un fácil montaje.
- Ajuste de la empaquetadura desde el exterior del panel.
- Volante plástico con inserto metálico para operación cómoda.

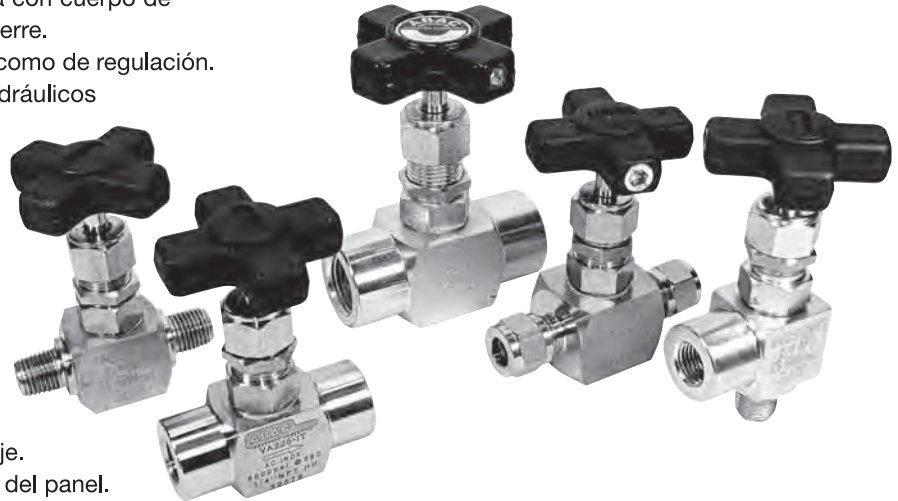

Especificaciones técnicas

Presión máx. de serv. @ 21°C :	Ac. Carbono / Ac Inox	414 bar
	Latón	207 bar
Temperaturas máximas :	Empaq. PTFE	260 °C
	Empaq. Grafoil	500 °C (*)
	Obturador V4	140 °C

(*) En servicio de alta temperatura, se reemplaza el volante std. por manivela metálica.

Materiales standard (*)

Versión	Cuerpo & bte.	Vástago	Empaquetadura
Ac. Carbono	Ac. Carbono	AISI 420	PTFE/Grafoil
Ac. Inoxidable	AISI 316	AISI 316	PTFE/Grafoil
Latón	Latón	AISI 316	PTFE

Capacidad de pasaje:

Orificio [mm]	Máximo coef. CV
5.0	0.45
8.0	1.20

(*)Otros materiales a pedido

Información para ordenar

Modelo	Opcionales
VA2 50T C G-	OX: apta p/uso oxígeno V1: obturador no rotante V4: obturador blando. SG: apta gas agrio
Conexiones (ver tabla de dimensiones)	Empaquetadura T: PTFE G: Grafoil
Opción configuración ángulo Intercale letra A	Material C: Acero carbono I: Acero inoxidable B: Latón
Opción vástago de regulación Intercale letra R	

Dimensiones para el montaje

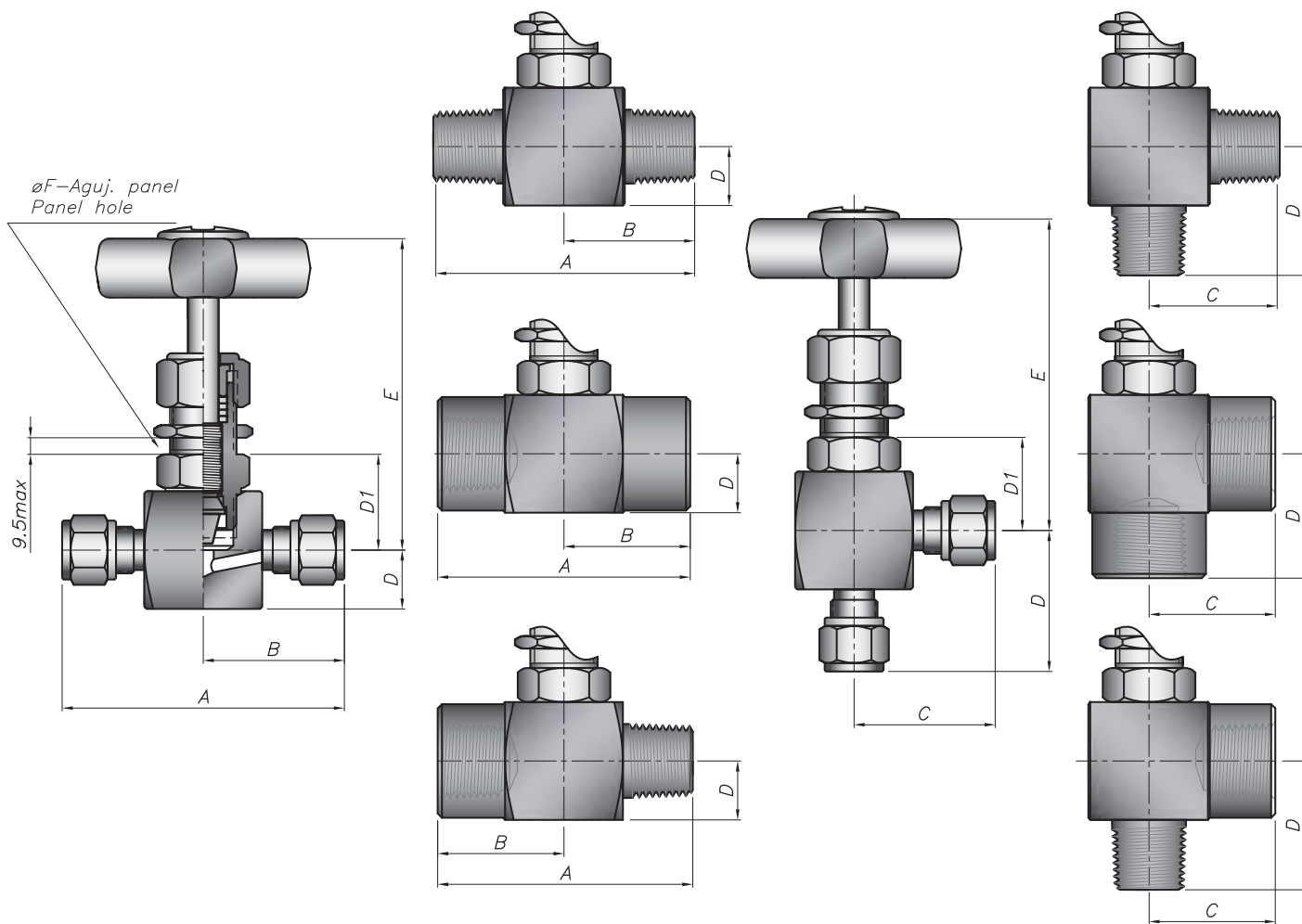

Conexiones		Modelo	Orificio [mm]	Dimensiones [mm]									
Entrada	Salida			A	B	C	F	Recta			Angulo		
								D	D1	E abierta	D	D1	E abierta
1/4 NPT H	1/4 NPT H	VA225	5	60	30	32	16	13	22	73	32	22	72
1/4 NPT M	1/4 NPT M	VA225M	5	63	31	32	16	13	22	73	32	22	72
1/4 NPT M	1/4 NPT H	VA225M25	5	78	48	32	16	13	22	3	32	22	72
1/4 Tubo	1/4 Tubo	VA225T	3.75	74	37	40	16	13	22	73	40	22	72
3/8 NPT H	3/8 NPT H	VA238	5	60	30	32	16	14	23	74	32	22	72
3/8 NPT M	3/8 NPT M	VA238M	5	63	31	32	16	14	23	74	32	22	72
3/8 Tubo	3/8 Tubo	VA238T	5	76	38	41	16	14	23	74	41	22	72
1/2 NPT H	1/2 NPT H	VA250	8	74	37	40	20	16	28	86	40	35	92
1/2 NPT M	1/2 NPT M	VA250M	8	82	41	40	20	16	28	86	40	35	92
1/2 NPT M	1/2 NPT H	VA250M50	8	93	56	40	20	16	28	86	40	35	92
1/2 Tubo	1/2 Tubo	VA250T	8	104	52	52	20	16	28	86	52	35	92

VF2 Válvulas aguja bonete integral

Su cuerpo forjado con bonete integral le confiere una gran resistencia y al mismo tiempo reduce la posibilidad de pérdidas.

Posee vástago de acero inoxidable que ofrece un fino control de caudal y un bloqueo estanco.

Se puede proveer un obturador blando de Acetal o Peek para un cierre muy suave, cuando las condiciones de servicio lo permiten.

Se emplean en líneas de aire de instrumentación, cromatografía, tableros, etc.

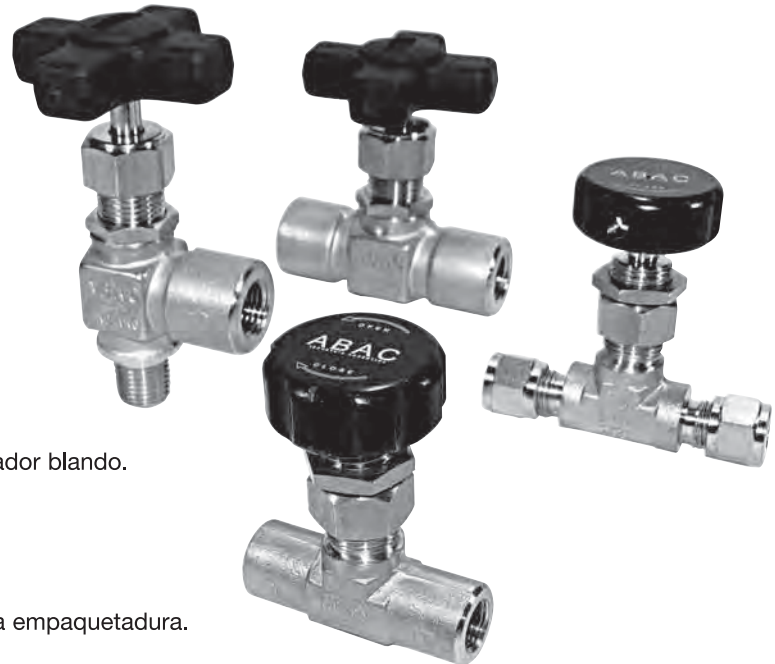

Características

- Vástago de bloqueo y regulación. Con opción de obturador blando.
- Distintos materiales y empaquetaduras.
- Disposición recta o en ángulo.
- Conexiones roscadas y a doble virola ABALOK.
- Aptitud para montaje en panel.
- Prensa-estopa ajustable, para aumentar la vida útil de la empaquetadura.

Especificaciones técnicas

Presión máx. de serv. @ 21°C :

Ac. Carbono / Ac. Inox	345 bar
Latón	210 bar

Temperaturas máximas :

Empaq. PTFE	260 °C
Empaq. Grafoil	500 °C (*)
Empaq. Fluorelastómero	95 °C
Obturador Blando	140 °C

Prueba neumática:

Cada válvula de bonete integral es probada en fábrica con nitrógeno a 69 bar (1000 psi). No se admiten pérdidas en cuerpo, asiento y empaquetadura.

Las empaquetaduras son ajustadas para 0 pérdida a esta presión. Para servicios más severos (hasta la máxima presión de servicio especificada), las mismas podrán necesitar ser reajustadas hasta eliminar las pérdidas.

(*) En servicio de alta temperatura, se reemplaza el volante std. por manivela metálica.

Materiales standard (*)

Versión	Cuerpo & bte.	Vástago	Empaquetadura
Ac. Carbono	Ac. Carbono	AISI 420	PTFE / Grafoil / Fluorelastómero
Ac. Inoxidable	AISI 316	AISI 316	
Latón	Latón	AISI 316	

Capacidad de pasaje:

Orificio [mm]	Máximo coef. CV
2.5	0.10
4.0	0.35
5.0	0.45

(*)Otros materiales a pedido

Información para ordenar

VF2 25 C G -

Modelo

Conexiones

(ver tabla de dimensiones)

Opción configuración ángulo

Intercale letra **A**

Opcionales

- OX:** apta p/uso oxígeno
- V1:** obturador no rotante.
- V4:** obturador blando

Empaquetadura

- T:** PTFE
- G:** Grafoil
- V:** Fluorelastómero

Material

- C:** Acero carbono
- I:** Acero inoxidable
- B:** Latón

Dimensiones para el montaje

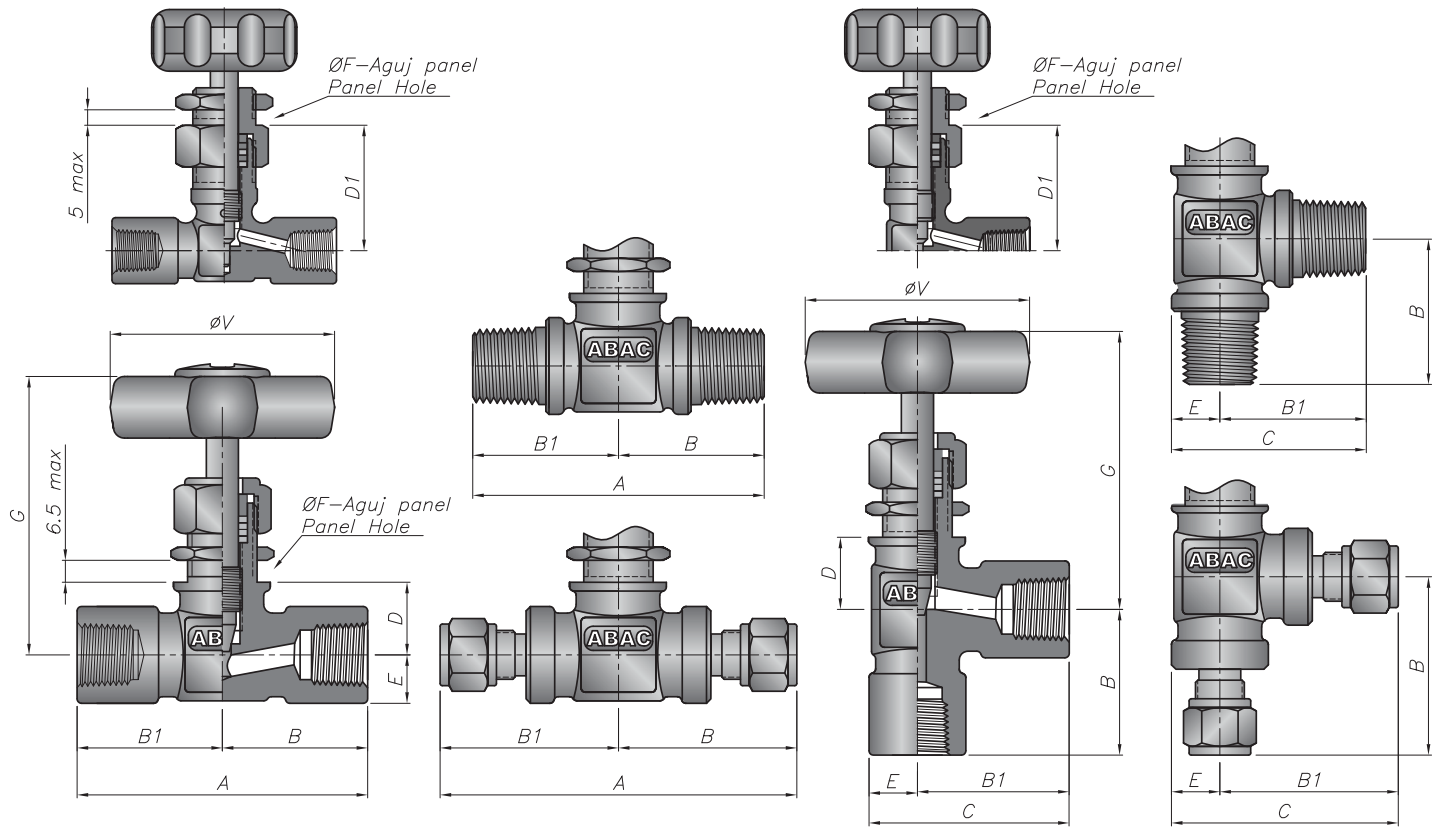

Conexiones		Modelo	Orificio [mm]	Dimensiones [mm]									
Entrada	Salida			A	B	B1	C	D	D1	E	F	G	ØV
1/8 NPT H	1/8 NPT H	VF212	4	48	24	24	32		28	8	15	60	33
1/8 NPT M	1/8 NPT M	VF212 M	4	50	25	25	33		28	8	15	60	33
1/8 NPT M	1/8 NPT H	VF212 M 12	4	50	25	25	33		28	8	15	60	33
1/8 NPT M	1/8 Tubo	VF212 M 12 T	2.5	48	25	23	31		28	8	15	60	33
1/8 Tubo	1/8 Tubo	VF212 T	2.5	46	23	23	31		28	8	15	60	33
1/4 NPT H	1/4 NPT H	VF225	5	63	32	32	43	17		11	17	63	50
1/4 NPT M	1/4 NPT M	VF225 M	4	50	25	25	33		28	8	15	60	33
1/4 NPT M	1/4 NPT H	VF225 M 25	5	63	32	32	43	17		11	17	63	50
1/4 NPT M	1/4 Tubo	VF225 M 25 T	4	59	25	34	42		28	8	15	60	33
1/4 Tubo	1/4 Tubo	VF225 T	4	68	34	34	42		28	8	15	60	33
3/8 NPT M	3/8 NPT M	VF238 M	5	63	32	32	43	17		11	17	63	50
3/8 NPT M	3/8 Tubo	VF238 M 38 T	5	71	31	40	51	17		11	17	63	50
3/8 Tubo	3/8 Tubo	VF238 T	5	81	41	41	52	17		11	17	63	50

VTM Válvula tomamuestras

Válvula aguja especialmente diseñada para ser utilizada en cilindros toma-muestras donde es imprescindible un cierre estanco, bajo torque de operación y confianza de múltiples operaciones sin fuga. Su diseño robusto tolera altos torques de accionamiento, y su asiento blando de polímero puede ser reemplazado fácilmente

Características

- Asiento blando, reemplazable, asegura cierre hermético con bajo torque de operación y larga vida útil. En caso de daño por presencia de solidos o exceso en el torque de accionamiento, su sencillo reemplazo permite recuperar las condiciones de uso iniciales.
- Empaquetadura de arosello de fluoroelastomero debajo de la rosca del vástago, que mantiene a ésta aislada del fluido de proceso y evita contaminación de la lubricación del mismo. A su vez provee bajo torque de operación y no requiere mantenimiento.
- Rosca del vástago revestida en plata que evita engrane, alarga la vida de la válvula y baja el torque de operación.
- Volante de aluminio anodizado rojo que protege al vástago contra golpes y torceduras.
- Perfil ultra bajo, que evita que el volante sobresalga por fuera del botellón.
- Asiento de PCTFE que asegura alta compatibilidad química.
- Construida en acero inox AISI 316.

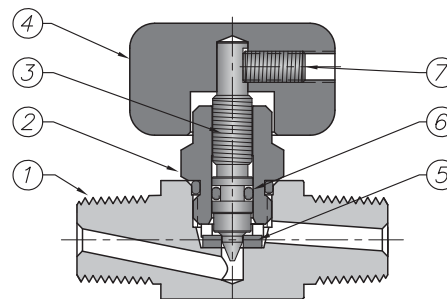

Especificaciones técnicas

Presión máx. de servicio @ 21°C: 210 bar

Temperatura de servicio: Ver Información para ordenar.

Información para ordenar

VTM 25M -

Modelo

Conexiones

25M: 1/4 NPT MM
25MH: 1/4 NPT MH

Opcionales

OX: apta uso oxígeno
PC apta para precintar

Sellos

Sin designación: fluoroelastómero (-29°C a 204°C)
B: buna (-40°C a 120°C)
E: etileno propileno (-54°C a 149°C)
S: silicona (-57°C a 230°C)

Dimensiones para el montaje

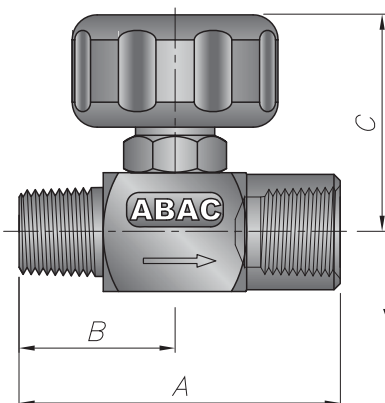

VTM 25MH

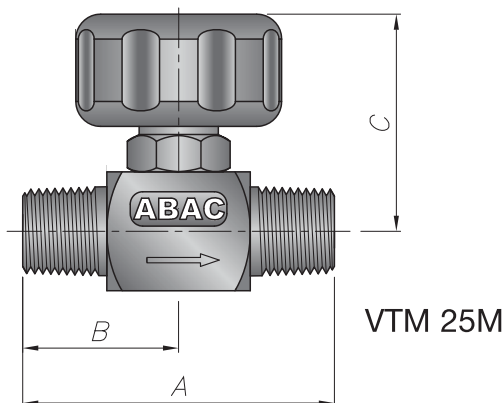

VTM 25M

Conexiones		Modelo	Orificio	Dimensiones [mm]		
Entrada	Salida			A	B	C Abierta
1/4 NPT M	1/4 NPT M	VTM25M	3	53	26	38
1/4 NPT M	1/4 NPT H	VTM25MH	3	53	26	38

Materiales standard

Ref.	Parte	Material	Especificación
1	Cuerpo	AISI 316	
2	Bonete	AISI 316	
3	Vástago	AISI 316	Rosca revestida en plata
4	Volante	Aluminio	Anodizado
5	Asiento	PCTFE	(Kel-F) Opc. PEEK
6	Arosello empaque	FKM	Fluoroelastómero
7	Prisionero	Ac.Carb. GR12	Dorrtech

Lubricación con grasa con disulfuro de molibdeno y silicona.

VM1 Válvula con venteo para manómetro

La **VM1** es la mejor alternativa cuando se requiere instalar un manómetro en forma compacta y económica. Consiste en una válvula aguja de bloqueo con un purgador incorporado que ventea a la atmosfera a través de un canal practicado en el mismo cuerpo.

Características

- Bonete roscado, con contracicre que permite su reempaqueado bajo presión.
- Vástago de bloqueo y obturador de venteo de acero inoxidable.
- Pasaje 5,0 mm.
- Conexiones M/H.

Especificaciones técnicas

Temperaturas máximas:

Empaq. PTFE	260 °C
Empaq. Grafoil	500 °C

Presión máx. de serv. @ 21°C :

420 bar



Materiales standard (*)

Versión	Cuerpo & bte.	Vástago	Asiento	Obturador Venteo	Empaquetadura
Ac. Carbono	Ac. Carbono	AISI 420	integral	AISI 316	PTFE/Grafoil
Ac. Inoxidable	AISI 316	AISI 316	integral	AISI 316	PTFE/Grafoil
Nace	AISI 316	Monel	integral	Monel	PTFE/Grafoil

(*)Otros materiales a pedido

Información para ordenar

VM1 50M C G

Modelo

Conexiones

(ver tabla de dimensiones)

Opcionales

PC: apta para precintar

SG: apta para gas agrio

V1: obturador no rotante

Empaquetadura

T: PTFE

G: Grafoil

Material

C: Acero carbono

I: Acero inoxidable

Dimensiones para el montaje

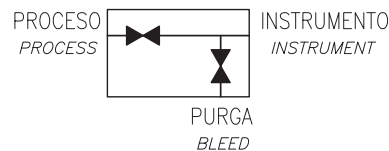
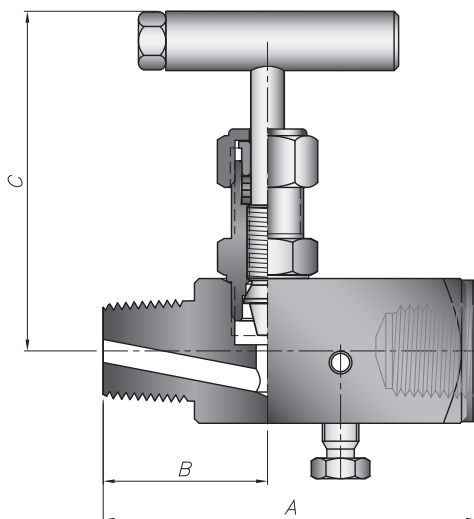

Conexiones		Modelo	Dimensiones [mm]		
Entrada	Salida		A	B	C Abierta
1/2 NPTM	1/2 NPTH	VM150M	82	36	74
3/4 NPTM	1/2 NPTH	VM175M	82	36	74

VA3 Válvula de bloqueo con salidas múltiples

La **VA3** es una válvula aguja de bloqueo, diseñada con múltiples salidas para ser utilizada en el montaje de manómetros, presostatos, transmisores de presión y otros instrumentos especiales, cualquiera sea la disposición de la instalación.

Características

- Bonete de rosca seca, con contracierre.
- Asiento recambiable en la versión de acero carbono.
- Conexión a proceso macho o hembra.
- Seguro contra desenroscado de bonete.
- Opcional tapón purgador con vástago inexpulsable.
- Disponibles con 2 ó 3 salidas.



El modelo standard posee 2 salidas, a 90°. También se dispone de una versión con 3 salidas. En ambos casos, las salidas adicionales permiten la instalación simultánea de instrumentos patrones, el empleo de una válvula o tapón purgador (como se muestra en la imagen), la conexión de una línea de muestreo, etc.



Especificaciones técnicas

Temperaturas máximas:

Empaq. PTFE	260 °C
Empaq. Grafoil	500 °C

Presión máx. de serv. @ 21°C :

420 bar

Materiales standard

Versión	Cuerpo & bte.	Vástago	Obturador	Asiento	Empaquetadura
Ac. Carbono	Ac. Carbono	AISI 420	Bolilla AISI 420	AISI 420 (recambiable)	PTFE/Grafoil
Ac. Inoxidable	AISI 316	AISI 316	Obt. cónico AISI 316	integral	PTFE/Grafoil
Nace	AISI 316	AISI 316	Monel	integral	PTFE/Grafoil

Información para ordenar

Modelo	VA3 50	C	G-	Opcionales
Conexiones (ver tabla de dimensiones)				PC: apta para precintar 3S: tres salidas TP/TPM: Tapón purgador SG: apta para gas agrio
Material	C: Acero carbono I: Acero inoxidable			Empaquetadura T: PTFE G: Grafoil

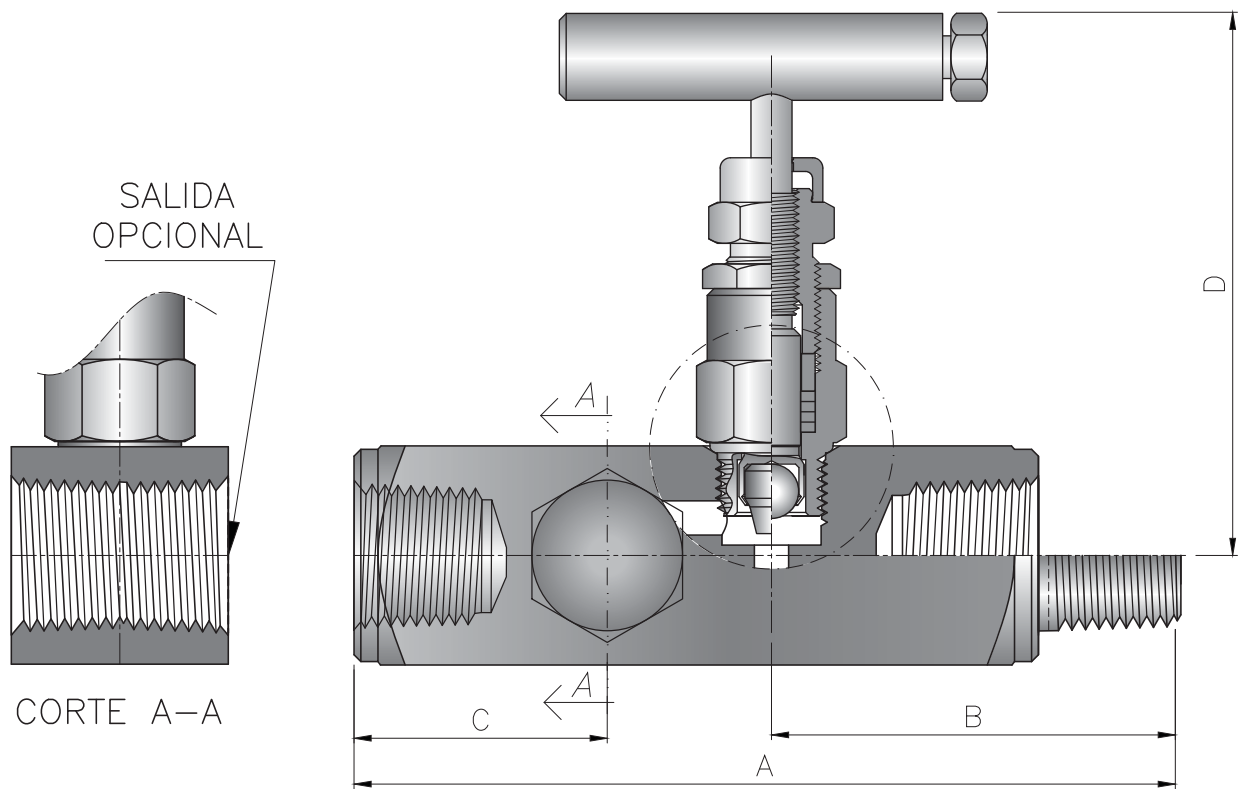
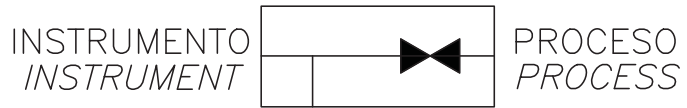

Dimensiones para el montaje

Conexiones		Modelo	Dimensiones [mm]			
Entrada	Salida		A	B	C	D abierta
1/4 NPT H	1/4 NPT H	VA325	90	40	29	78
1/4 NPT M	1/4 NPT H	VA325M	95	47	29	78
1/2 NPT H	1/2 NPT H	VA350	100	39	35	80
1/2 NPT M	1/2 NPT H	VA350M	110	54	35	80
3/4 NPT H	1/2 NPT H	VA375	105	41	37	92
3/4 NPT M	1/2 NPT H	VA375M	120	54	37	80

Otros tipos de rosca a pedido.

VI5 Válvula integral de bloqueo y purga

La válvula integral VI5 provee un método seguro, simple y económico para la instalación de manómetros, presostatos, transmisores e indicadores de presión. Combina en un solo conjunto los efectos de bloqueo y purga, indispensables para el correcto montaje de este tipo de instrumentos.

En operación normal, el bloqueo permanece abierto, y la purga o ecualización, cerrada. Para desmontar el instrumento o verificar el cero, se cierra el bloqueo y se despresuriza con la purga.

También se puede utilizar la salida de purga, roscada, para ingresar una señal conocida, cerrando el bloqueo, y así contrarrestar el instrumento montado, sin quitarlo.

Sus múltiples salidas roscadas posibilitan la conexión compacta de uno o dos instrumentos simultáneos, cualquiera sea la disposición de la cañería de proceso.

Un estudiado diseño ofrece una instalación más compacta con menor posibilidad de pérdidas y un sustancial ahorro, tanto en a mano de obra de montaje como en el valor de adquisición.

Si se requiere montar el instrumento sobre pedestal de 2", puede reemplazarse la VI5 por el manifold MP/MPR (ver catalogo M 800)



Características

- Bonetes roscados para los efectos de bloqueo y purga. Del tipo "rosca seca" que mantiene a la rosca del vástago aislada del fluido de proceso.
- Vástago con contracierre, que evita el riesgo de expulsión y aísla la empaquetadura de la presión de proceso.
- Obturador no-rotante de distintos materiales y formas.
- Seguro contra desenroscado de bonete.
- Conexión a proceso macho o hembra.
- Asiento recambiable en la versión de acero carbono.
- Disponibles con 2 ó 3 salidas.

Especificaciones técnicas

Temperaturas máximas:

Empaq. PTFE	260 °C
Empaq. Grafoil	500 °C

Presión máx. de serv. @ 21°C :	Standard	414 bar
	Opcional	690 bar

Materiales standard

Versión	Cuerpo & bte.	Vástago	Obturador	Asiento	Empaquetadura
Ac. Carbono	Ac. Carbono	AISI 420	Bolilla AISI 420	AISI 420 (recambiable)	PTFE/Grafoil
Ac. Inoxidable	AISI 316	AISI 316	Obt. cónico AISI 316	integral	PTFE/Grafoil
Nace	AISI 316	AISI 316	Monel	integral	PTFE/Grafoil

Obsoleto

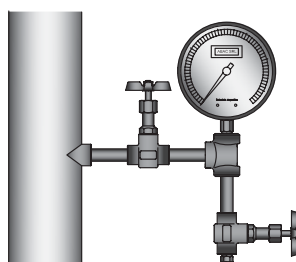

Con VI5

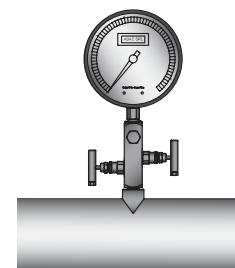
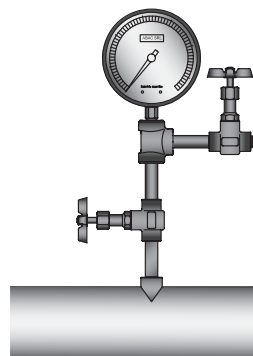
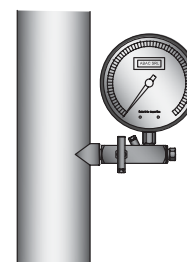

Información para ordenar

VI5 50M C G-

Modelo

Conexiones

(ver tabla de dimensiones)

Material

C: Acero carbono
I: Acero inoxidable

Opcionales

PC: apta para precintar
3S: tres salidas
SG: apta para gas agrio
OX: apta para uso oxígeno
HS: pres. máx. 690 bar
PT: purga taponada

Empaquetadura

T: PTFE
G: Grafoil

Dimensiones para el montaje

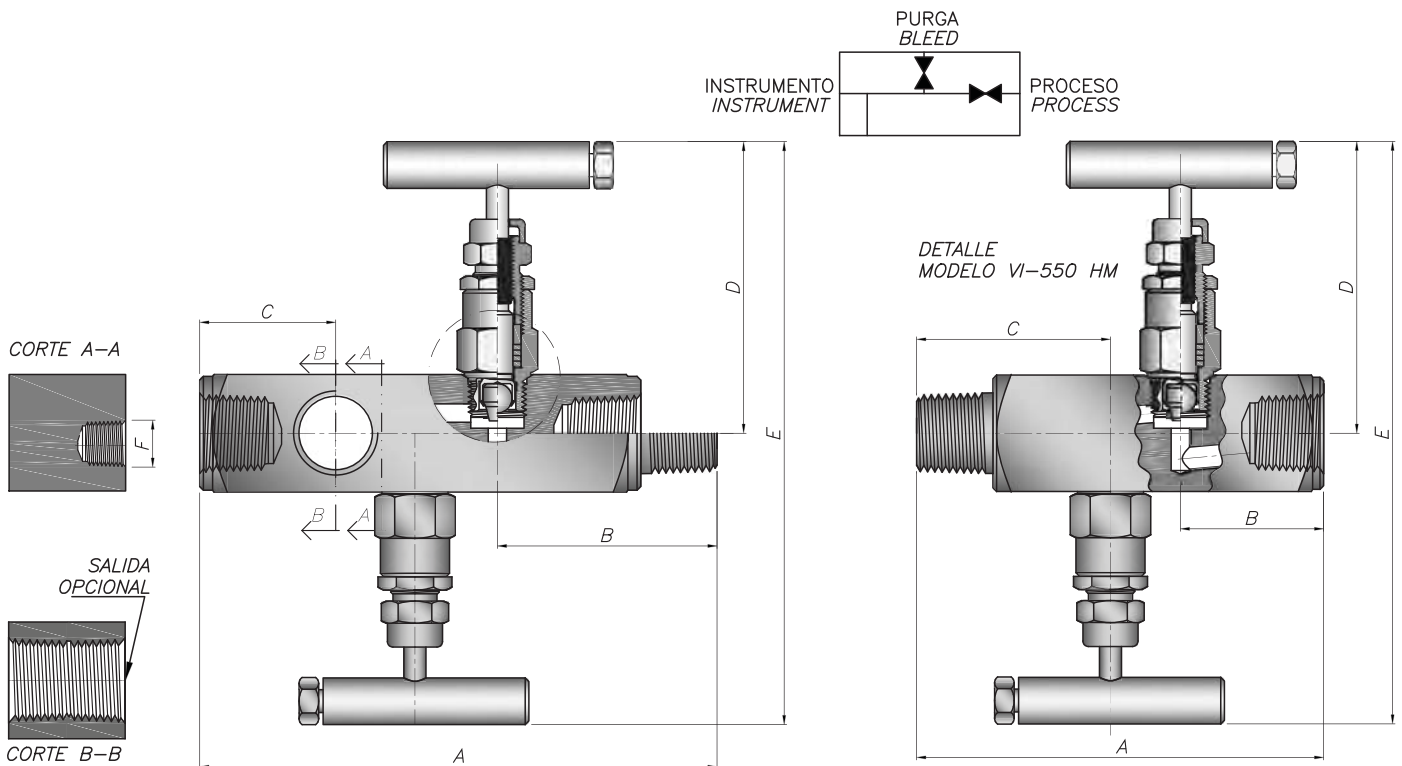

Conexiones		Modelo	Dimensiones [mm]					Purga F
Entrada	Salida		A	B	C	D abierta	E abierta	
1/4 NPT H	1/4 NPTH	VI525	105	40	27	78	156	1/8NPT
1/4 NPT M	1/4 NPTH	VI525M	113	48	26	78	156	1/8NPT
1/2 NPT H	1/2 NPTH	VI550	120	38	33	80	160	1/4NPT
1/2 NPT M	1/2 NPTH	VI550M	135	53	33	80	160	1/4NPT
1/2 NPT H	1/2 NPT M	VI550HM	110	39	52	80	160	1/4NPT
3/4 NPT H	1/2 NPT H	VI575	125	41	35	82	164	1/4NPT
3/4 NPT M	1/2 NPTH	VI575M	135	53	33	80	160	1/4NPT

Otros tipos de roscas a pedido.



▣ La más completa línea de componentes para sistemas de presión, caudal y control de fluidos:

- Válvulas aguja
- Manifolds para instrumentos
- Componentes para control de fluidos
- Válvulas esféricas
- Uniones para tubos y cañerías
- Sistemas de aislación
- Componentes y sistemas de alta presión

▣ *The widest variety of pressure, flow and fluid control components:*

- *Needle valves*
- *Instrument manifolds*
- *Fluid control components*
- *Ball valves*
- *Tube and pipe fittings*
- *Thermic insulation systems*
- *High pressure components and units*

• Para obtener mayor información sobre estos productos contáctenos, visite nuestra página web o recurra a nuestros representantes autorizados de Ventas y Servicios.

• *For more information about these products please contact us, visit our web site or call to our Sales & Service authorized Reps.*